

CANTER 7C15

DIRECTION À GAUCHE

MODÈLE / TYPE DE VÉHICULE

Type de cabine / Équipage

 7C15
 Confort, cabine simple / 3

Modèle	46922312	46922512	46922712	46922812
Code modèle FUSO	FEB71CL4SEUB	FEB71EL4SEUB	FEB71GL4SEUB	FEC71HL4SEUB

DIMENSIONS [MM]

Empattement	2800	3400	3850	4300
Longueur totale	5140	5940	6690	7190
Longueur de la cabine	1625			
Largeur totale	2025			2135
Largeur de la cabine	1995			
Hauteur totale	2225	2225	2225	2235
Voie	Avant / arrière		1665 / 1560	
Hauteur du cadre (arrière)	845			840
Garde au sol	185			
Cabine jusqu'à l'essieu arrière	2275	2875	3325	3775
Cabine jusqu'à l'extrémité du cadre	3545	4270	5020	5520
Longueur max. de superstructure**	3995	4985	5725	6470
Largeur du cadre	750			850
Porte-à-faux avant	1145			
Porte-à-faux arrière	1195	1395	1695	1745
Essieu avant jusqu'au début de la superstructure	625			
Distance recommandée de la cabine à la superstructure	100			

POIDS [KG]

Poids à vide*		2560	2595	2615	2655
	Avant* / arrière*	1680 / 880	1695 / 900	1700 / 915	1710 / 945
P.T.A.C./ P.T.R.A.	7490 / 10990				
Charges sur essieu*	Avant / arrière	3100 / 5800	3100 / 5800	3100 / 5740	3100 / 5680
Charge remorquée	Freinée / Non freinée	3500 / 750			
Capacité de charge du châssis*		4940	4905	4885	4845

PUISSANCE CALCULÉE

Vitesse maximale	km/h	130			
Diamètre de braquage minimal [m]	Entre trottoirs	10,4	12,2	13,8	15,2
	Entre murs	11,8	13,8	15,2	16,6

* Le poids se réfère au véhicule de base (série européenne, y compris liquide de refroidissement, huile, réservoir de carburant rempli à 90 %, kit anticrevaillon, outils et conducteur de 75 kg) sans options. Avec chaque option, le poids change en conséquence. ** Valeur maximale calculée, qui doit être contrôlée en fonction de la superstructure et de l'application.

Sous réserve de modifications. Toutes les indications sont des valeurs approximatives. Les illustrations peuvent présenter des accessoires ou des options non fournis dans la dotation de série. La fiche technique peut contenir des types ou des services qui ne sont pas proposés dans tous les pays.

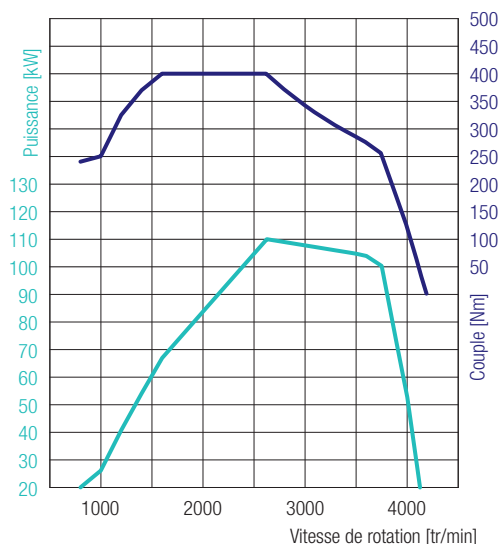

4P10 – 110 kW (150 ch)
 400 Nm@1600 tr/min
 110 kW@2626 tr/min

CANTER 7C15

DIRECTION À GAUCHE

MOTEUR (EURO VI)

Type	Moteur diesel quatre temps refroidi par eau à suralimentation par turbocompresseur et injection directe avec refroidisseur d'air de suralimentation			
Nombre de cylindres	4 en ligne			
Cylindrée	2998 cm ³			
Puissance max.	110 kW (150 ch) / 2626 tr/min			
Couple max.	400 Nm / 1600 tr/min			
Filtre à particules diesel	Durée de vie d'env. 300 000 km			
Alternateur	Courant alternatif 12 V, 140 A			
Post-traitement des gaz d'échappement	SCR + FAP			
Prise de force (option)	Type	31 kW avec bride	62 kW avec bride	31 kW pour les pompes raccordées directement
	Couple à puissance max.	196 Nm	392 Nm	196 Nm
	Démultiplication	1:0,644	1:0,723	1:0,638
	Régime à puissance max.	1500 tr/min		

CHAÎNE CINÉMATIQUE

Boîte de vitesses	Modèle	Boîte de vitesses mécanique, 5 rapports de marche avant, 1 marche arrière
	Rapport de démultiplication	5,494 / 3,193 / 1,689 / 1,000 / 0,723 / marche arrière 5,494
Rapport de pont arrière	Démultiplication	4,875

CHÂSSIS

Essieu avant / arrière	Modèle	F350T / R035T
	Charge maximale avant/arrière	3100/5800 kg (2800 mm) ; 3100/5800 kg (3400 mm) ; 3100/5740 kg (3850 mm) ; 3100/5680 kg (4300 mm)
Pneus		205/75R17.5C 124/122 M
		Monte jumelée à l'arrière, pneus à résistance au roulement optimisée
Jantes		17,5 x 6,00 - 127 - 9t - 6 vis de roue
Direction		Direction à gauche
		Direction à circulation de billes avec assistance de direction, colonne de direction télescopique inclinable avec antivol de direction
Freins	Frein de service	Hydraulique avec assistance à dépression, double circuit avec soupape de freinage asservie à la charge aux roues arrière
	Avant/arrière	Freins à disque (252 x 40)
	Frein de stationnement	Frein mécanique à segments intérieurs monté sur l'arbre de transmission à l'arrière de la boîte de vitesses
	Frein auxiliaire	Ralentisseur sur échappement (50 kW)
Suspension	Avant/arrière	Ressort à demi-lames avec amortisseur et barre stabilisatrice
Cadre	Type	Cadre en échelle avec renforts et traverses
Capacité du réservoir de carburant		100 l
Système électrique	Batteries	12 V (100 AH - 760 A(EN))

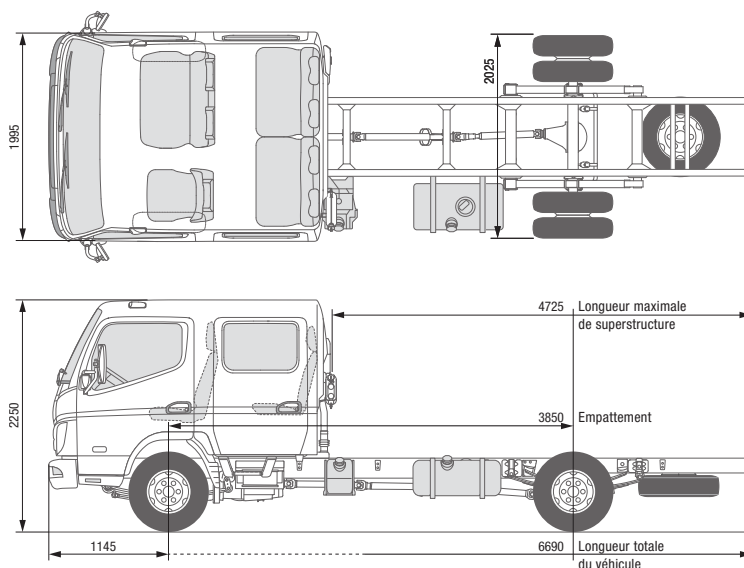

CANTER 7C15D

DIRECTION À GAUCHE

MODÈLE / TYPE DE VÉHICULE

Type de cabine / Équipage

Confort, cabine double / 7

Modèle

46922714

Code modèle FUSO

FEB71GL4WEUB

DIMENSIONS [MM]

Empattement		3850
Longueur totale		6690
Longueur de la cabine		2625
Largeur totale		2025
Largeur de la cabine		1995
Hauteur totale		2250
Voie	Avant / arrière	1665 / 1560
Hauteur du cadre (arrière)		845
Garde au sol		185
Cabine jusqu'à l'essieu arrière		2325
Cabine jusqu'à l'extrémité du cadre		4020
Longueur max. de superstructure**		4725
Largeur du cadre		750
Porte-à-faux avant		1145
Porte-à-faux arrière		1695
Essieu avant jusqu'au début de la superstructure		1625
Distance recommandée de la cabine à la superstructure		100

POIDS [KG]

Poids à vide*		2830
	Avant* / arrière*	1840 / 990
P.T.A.C./ P.T.R.A.		7490 / 10990
Charges sur essieu*	Avant / arrière	3100 / 5740
Charge remorquée	Freinée / Non freinée	3500 / 750
Capacité de charge du châssis*		4670

PUISSANCE CALCULÉE

Vitesse maximale	km/h	130
Diamètre de braquage minimal [m]	Entre trottoirs	13,8
	Entre murs	15,2

* Le poids se réfère au véhicule de base (série européenne, y compris liquide de refroidissement, huile, réservoir de carburant rempli à 90 %, kit anticraie, outils et conducteur de 75 kg) sans options. Avec chaque option, le poids change en conséquence. ** Valeur maximale calculée, qui doit être contrôlée en fonction de la superstructure et de l'application.

Sous réserve de modifications. Toutes les indications sont des valeurs approximatives. Les illustrations peuvent présenter des accessoires ou des options non fournis dans la dotation de série. La fiche technique peut contenir des types ou des services qui ne sont pas proposés dans tous les pays.

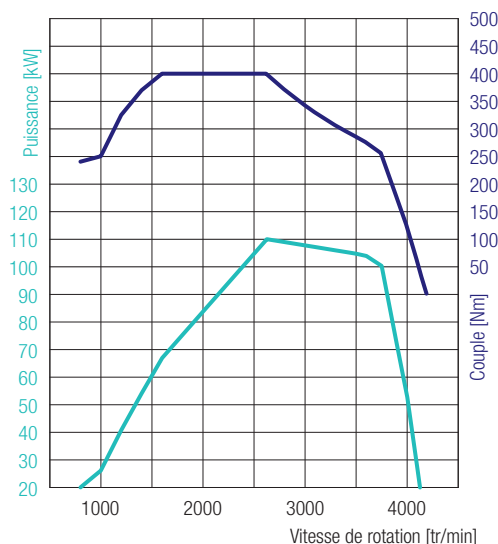

4P10 – 110 kW (150 ch)
 400 Nm@1600 tr/min
 110 kW@2626 tr/min

CANTER 7C15D

DIRECTION À GAUCHE

MOTEUR (EURO VI)

Type	Moteur diesel quatre temps refroidi par eau à suralimentation par turbocompresseur et injection directe avec refroidisseur d'air de suralimentation			
Nombre de cylindres	4 en ligne			
Cylindrée	2998 cm ³			
Puissance max.	110 kW (150 ch) / 2626 tr/min			
Couple max.	400 Nm / 1600 tr/min			
Filtre à particules diesel	Durée de vie d'env. 300 000 km			
Alternateur	Courant alternatif 12 V, 140 A			
Post-traitement des gaz d'échappement	SCR + FAP			
Prise de force (option)	Type	31 kW avec bride	62 kW avec bride	31 kW pour les pompes raccordées directement
	Couple à puissance max.	196 Nm	392 Nm	196 Nm
	Démultiplication	1:0,644	1:0,723	1:0,638
	Régime à puissance max.	1500 tr/min		

CHAÎNE CINÉMATIQUE

Boîte de vitesses	Modèle	Boîte de vitesses mécanique, 5 rapports de marche avant, 1 marche arrière
	Rapport de démultiplication	5,494 / 3,193 / 1,689 / 1,000 / 0,723 / marche arrière 5,494
Rapport de pont arrière	Démultiplication	4,875

CHÂSSIS

Essieu avant / arrière	Modèle	F350T / R035T
	Charge maximale avant/arrière	3100 kg / 5740 kg
Pneus		205/75R17.5C 124/122 M
		Monte jumelée à l'arrière, pneus à résistance au roulement optimisée
Jantes		17,5 x 6,00 - 127 - 9t - 6 vis de roue
Direction		Direction à gauche
		Direction à circulation de billes avec assistance de direction, colonne de direction télescopique inclinable avec antivol de direction
Freins	Frein de service	Hydraulique avec assistance à dépression, double circuit avec soupape de freinage asservie à la charge aux roues arrière
	Avant/arrière	Freins à disque (252 x 40)
	Frein de stationnement	Frein mécanique à segments intérieurs monté sur l'arbre de transmission à l'arrière de la boîte de vitesses
	Frein auxiliaire	Ralentisseur sur échappement (50 kW)
Suspension	Avant/arrière	Ressort à demi-lames avec amortisseur et barre stabilisatrice
Cadre	Type	Cadre en échelle avec renforts et traverses
Capacité du réservoir de carburant		100 l
Système électrique	Batteries	12 V (100 AH - 760 A(EN))

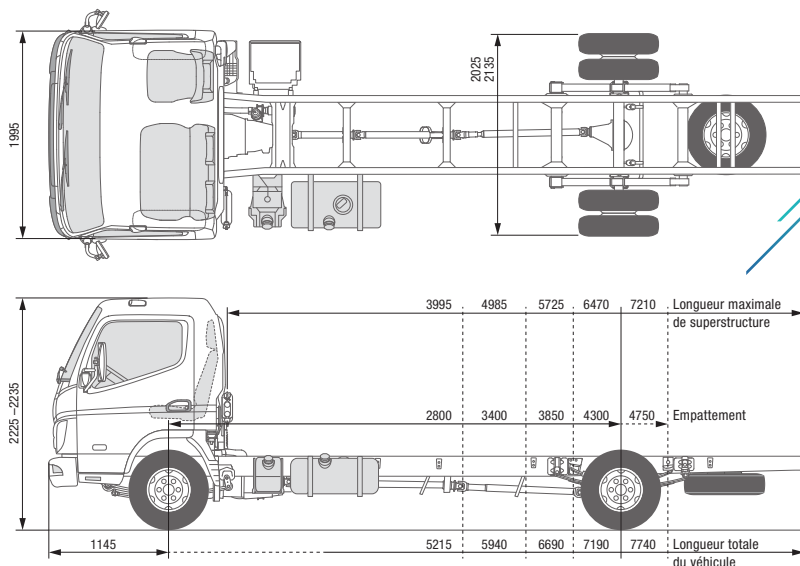

CANTER 7C15

DIRECTION À DROITE

MODÈLE / TYPE DE VÉHICULE

Type de cabine / Équipage

 7C15
 Confort, cabine simple / 3

Modèle	46922322	46922522	46922722	46922822	46922925
Code modèle FUSO	FEB71CR4SEUB	FEB71ER4SEUB	FEB71GR4SEUB	FEC71HR4SEUB	FEC71KR4SEUB

DIMENSIONS [MM]

Empattement	2800	3400	3850	4300	4750
Longueur totale	5140	5940	6690	7190	7740
Longueur de la cabine	1625				
Largeur totale	2025			2135	
Largeur de la cabine	1995				
Hauteur totale	2225	2225	2225	2235	2235
Voie	Avant / arrière		1665 / 1560		1665 / 1670
Hauteur du cadre (arrière)	845			840	845
Garde au sol	185				
Cabine jusqu'à l'essieu arrière	2275	2875	3325	3775	4225
Cabine jusqu'à l'extrémité du cadre	3545	4270	5020	5520	6070
Longueur max. de superstructure**	3995	4985	5725	6470	7210
Largeur du cadre	750			850	
Porte-à-faux avant	1145				
Porte-à-faux arrière	1195	1395	1695	1745	1845
Essieu avant jusqu'au début de la superstructure	625				
Distance recommandée de la cabine à la superstructure	100				

POIDS [KG]

Poids à vide*		2560	2595	2615	2655	2675
	Avant* / arrière*	1680 / 880	1695 / 900	1700 / 915	1710 / 945	1740 / 935
P.T.A.C./ P.T.R.A.	7490 / 10990					
Charges sur essieu*	Avant / arrière	3100 / 5800	3100 / 5800	3100 / 5740	3100 / 5680	3100 / 5640
Charge remorquée	Freinée / Non freinée	3500 / 750				
Capacité de charge du châssis*		4940	4905	4885	4845	4825

PUISSANCE CALCULÉE

Vitesse maximale	km/h	130				
Diamètre de braquage minimal [m]	Entre trottoirs	10,4	12,2	13,8	15,2	16,6
	Entre murs	11,8	13,8	15,2	16,6	18,0

* Le poids se réfère au véhicule de base (série européenne, y compris liquide de refroidissement, huile, réservoir de carburant rempli à 90 %, kit anticreusement, outils et conducteur de 75 kg) sans options. Avec chaque option, le poids change en conséquence. ** Valeur maximale calculée, qui doit être contrôlée en fonction de la superstructure et de l'application.

Sous réserve de modifications. Toutes les indications sont des valeurs approximatives. Les illustrations peuvent présenter des accessoires ou des options non fournis dans la dotation de série. La fiche technique peut contenir des types ou des services qui ne sont pas proposés dans tous les pays.

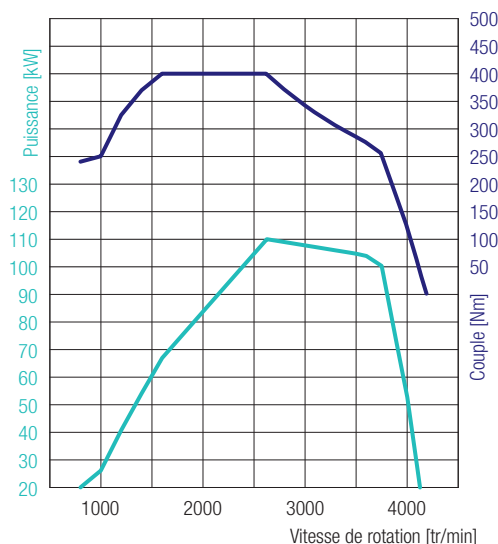

4P10 – 110 kW (150 ch)
 400 Nm@1600 tr/min
 110 kW@2626 tr/min

CANTER 7C15

DIRECTION À DROITE

MOTEUR (EURO VI)

Type	Moteur diesel quatre temps refroidi par eau à suralimentation par turbocompresseur et injection directe avec refroidisseur d'air de suralimentation			
Nombre de cylindres	4 en ligne			
Cylindrée	2998 cm ³			
Puissance max.	110 kW (150 ch) / 2626 tr/min			
Couple max.	400 Nm / 1600 tr/min			
Filtre à particules diesel	Durée de vie d'env. 300 000 km			
Alternateur	Courant alternatif 12 V, 140 A			
Post-traitement des gaz d'échappement	SCR + FAP			
Prise de force (option)	Type	31 kW avec bride	62 kW avec bride	31 kW pour les pompes raccordées directement
	Couple à puissance max.	196 Nm	392 Nm	196 Nm
	Démultiplication	1:0,644	1:0,723	1:0,638
	Régime à puissance max.	1500 tr/min		

CHAÎNE CINÉMATIQUE

Boîte de vitesses	Modèle	Boîte de vitesses mécanique, 5 rapports de marche avant, 1 marche arrière
	Rapport de démultiplication	5,494 / 3,193 / 1,689 / 1,000 / 0,723 / marche arrière 5,494
Rapport de pont arrière	Démultiplication	4,875

CHÂSSIS

Essieu avant / arrière	Modèle	F350T / R035T
	Charge maximale avant/arrière	3,1/5,8 t (2,80 m) ; 3,1/5,8 t (3,4 m) ; 3,1/5,74 t (3,85 m) ; 3,1/5,68 t (4,3 m) ; 3,1/5,64 t (4,75 m)
Pneus		205/75R17.5C 124/122 M
		Pneus à résistance au roulement optimisée
Jantes		17,5 x 6,00 - 127 - 9t - 6 vis de roue
Direction		Direction à droite
		Direction à circulation de billes avec assistance de direction, colonne de direction télescopique inclinable avec antivol de direction
Freins	Frein de service	Hydraulique avec assistance à dépression, double circuit avec soupape de freinage asservie à la charge aux roues arrière
	Avant/arrière	Freins à disque (252 x 40)
	Frein de stationnement	Frein mécanique à segments intérieurs monté sur l'arbre de transmission à l'arrière de la boîte de vitesses
	Frein auxiliaire	Ralentisseur sur échappement (50 kW)
Suspension	Avant/arrière	Ressort à demi-lames avec amortisseur et barre stabilisatrice
Cadre	Type	Cadre en échelle avec renforts et traverses
Capacité du réservoir de carburant		100 l
Système électrique	Batteries	12 V (100 AH - 760 A(EN))

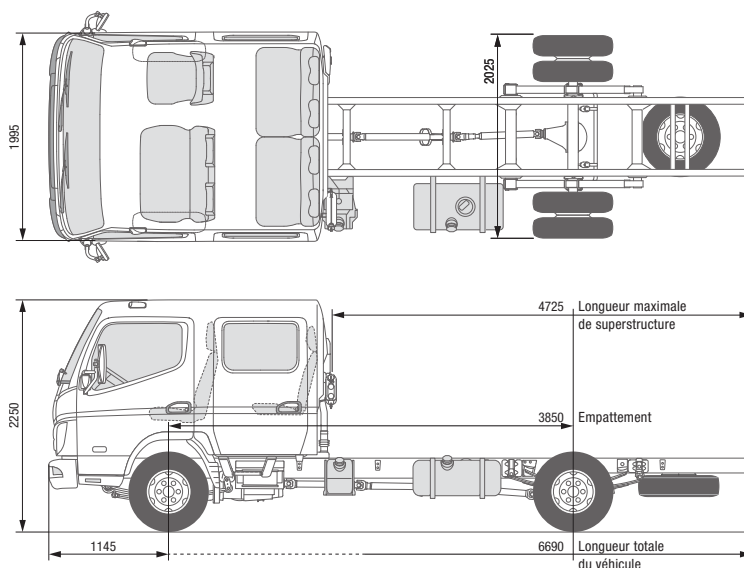

CANTER 7C15D

DIRECTION À DROITE

MODÈLE / TYPE DE VÉHICULE

Type de cabine / Équipage

Confort, cabine double / 7

Modèle

46922724

Code modèle FUSO

FEB71GR4WEUB

DIMENSIONS [MM]

Empattement		3850
Longueur totale		6690
Longueur de la cabine		2625
Largeur totale		2025
Largeur de la cabine		1995
Hauteur totale		2250
Voie	Avant / arrière	1665 / 1560
Hauteur du cadre (arrière)		845
Garde au sol		185
Cabine jusqu'à l'essieu arrière		2325
Cabine jusqu'à l'extrémité du cadre		4020
Longueur max. de superstructure**		4725
Largeur du cadre		750
Porte-à-faux avant		1145
Porte-à-faux arrière		1695
Essieu avant jusqu'au début de la superstructure		1625
Distance recommandée de la cabine à la superstructure		100

POIDS [KG]

Poids à vide*		2830
	Avant* / arrière*	1840 / 990
P.T.A.C./ P.T.R.A.		7490 / 10990
Charges sur essieu*	Avant / arrière	3100 / 5740
Charge remorquée	Freinée / Non freinée	3500 / 750
Capacité de charge du châssis*		4670

PUISSANCE CALCULÉE

Vitesse maximale	km/h	130
Diamètre de braquage minimal [m]	Entre trottoirs	13,8
	Entre murs	15,2

* Le poids se réfère au véhicule de base (série européenne, y compris liquide de refroidissement, huile, réservoir de carburant rempli à 90 %, kit anticraie, outils et conducteur de 75 kg) sans options. Avec chaque option, le poids change en conséquence. ** Valeur maximale calculée, qui doit être contrôlée en fonction de la superstructure et de l'application.

Sous réserve de modifications. Toutes les indications sont des valeurs approximatives. Les illustrations peuvent présenter des accessoires ou des options non fournis dans la dotation de série. La fiche technique peut contenir des types ou des services qui ne sont pas proposés dans tous les pays.

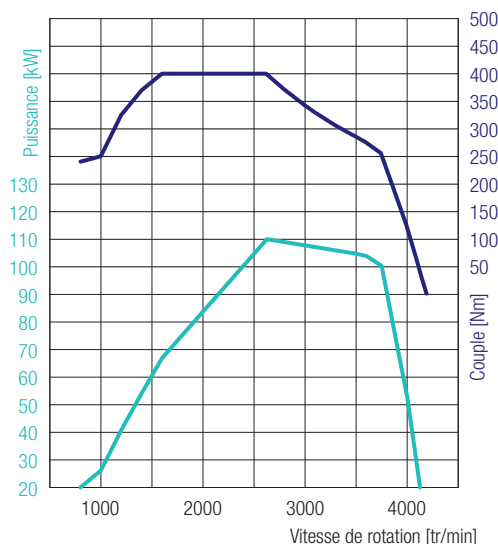

4P10 – 110 kW (150 ch)
 400 Nm@1600 tr/min
 110 kW@2626 tr/min

CANTER 7C15D DIRECTION À DROITE

MOTEUR (EURO VI)

Type	Moteur diesel quatre temps refroidi par eau à suralimentation par turbocompresseur et injection directe avec refroidisseur d'air de suralimentation			
Nombre de cylindres	4 en ligne			
Cylindrée	2998 cm ³			
Puissance max.	110 kW (150 ch) / 2626 tr/min			
Couple max.	400 Nm / 1600 tr/min			
Filtre à particules diesel	Durée de vie d'env. 300 000 km			
Alternateur	Courant alternatif 12 V, 140 A			
Post-traitement des gaz d'échappement	SCR + FAP			
Prise de force (option)	Type	31 kW avec bride	62 kW avec bride	31 kW pour les pompes raccordées directement
	Couple à puissance max.	196 Nm	392 Nm	196 Nm
	Démultiplication	1:0,644	1:0,723	1:0,638
	Régime à puissance max.	1500 tr/min		

CHAÎNE CINÉMATIQUE

Boîte de vitesses	Modèle	Boîte de vitesses mécanique, 5 rapports de marche avant, 1 marche arrière
	Rapport de démultiplication	5,494 / 3,193 / 1,689 / 1,000 / 0,723 / marche arrière 5,494
Rapport de pont arrière	Démultiplication	4,875

CHÂSSIS

Essieu avant / arrière	Modèle	F350T / R035T
	Charge maximale avant/arrière	3100 kg / 5740 kg
Pneus		205/75R17.5C 124/122 M
		Monte jumelée à l'arrière, pneus à résistance au roulement optimisée
Jantes		17,5 x 6,00 - 127 - 9t - 6 vis de roue
Direction		Direction à droite
		Direction à circulation de billes avec assistance de direction, colonne de direction télescopique inclinable avec antivol de direction
Freins	Frein de service	Hydraulique avec assistance à dépression, double circuit avec soupape de freinage asservie à la charge aux roues arrière
	Avant/arrière	Freins à disque (252 x 40)
	Frein de stationnement	Frein mécanique à segments intérieurs monté sur l'arbre de transmission à l'arrière de la boîte de vitesses
	Frein auxiliaire	Ralentisseur sur échappement (50 kW)
Suspension	Avant/arrière	Ressort à demi-lames avec amortisseur et barre stabilisatrice
Cadre	Type	Cadre en échelle avec renforts et traverses
Capacité du réservoir de carburant		100 l
Système électrique	Batteries	12 V (100 AH - 760 A(EN))

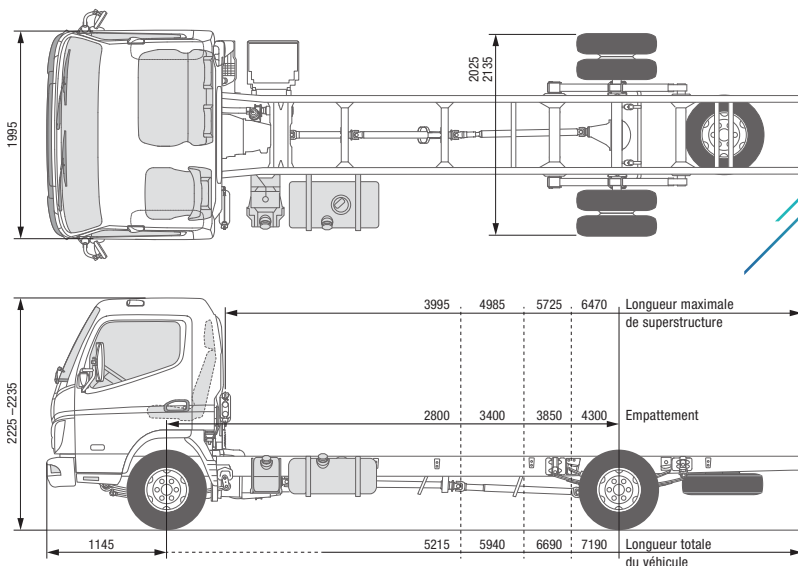

CANTER 7C15 DUONIC® 2.0 DIRECTION À GAUCHE

MODÈLE / TYPE DE VÉHICULE

Type de cabine / Équipage

7C15 Confort, cabine simple / 3

Modèle	46923312	46923512	46923712	46923812
Code modèle FUSO	FEB71CL3SEUB	FEB71EL3SEUB	FEB71GL3SEUB	FEC71HL3SEUB

DIMENSIONS [MM]

Empattement	2800	3400	3850	4300
Longueur totale	5140	5940	6690	7190
Longueur de la cabine	1625			
Largeur totale	2025			
Largeur de la cabine	1995			
Hauteur totale	2225	2225	2225	2235
Voie	Avant / arrière		1665 / 1560	
Hauteur du cadre (arrière)	845			
Garde au sol	185			
Cabine jusqu'à l'essieu arrière	2275	2875	3325	3775
Cabine jusqu'à l'extrémité du cadre	3545	4270	5020	5520
Longueur max. de superstructure**	3995	4985	5725	6470
Largeur du cadre	750			
Porte-à-faux avant	1145			
Porte-à-faux arrière	1195	1395	1695	1745
Essieu avant jusqu'au début de la superstructure	625			
Distance recommandée de la cabine à la superstructure	100			

POIDS [KG]

Poids à vide*		2575	2610	2630	2670
	Avant* / arrière*	1690 / 885	1705 / 905	1715 / 915	1725 / 945
P.T.A.C./ P.T.R.A.		7490 / 10990			
Charges sur essieu*	Avant / arrière	3100 / 5800	3100 / 5800	3100 / 5740	3100 / 5680
Charge remorquée	Freinée / Non freinée	3500 / 750			
Capacité de charge du châssis*		4925	4890	4870	4830

PUISSANCE CALCULÉE

Vitesse maximale	km/h	130			
Diamètre de braquage minimal [m]	Entre trottoirs	10,4	12,2	13,8	15,2
	Entre murs	11,8	13,8	15,2	16,6

* Le poids se réfère au véhicule de base (série européenne, y compris liquide de refroidissement, huile, réservoir de carburant rempli à 90 %, kit anticrevaillon, outils et conducteur de 75 kg) sans options. Avec chaque option, le poids change en conséquence. ** Valeur maximale calculée, qui doit être contrôlée en fonction de la superstructure et de l'application.

Sous réserve de modifications. Toutes les indications sont des valeurs approximatives. Les illustrations peuvent présenter des accessoires ou des options non fournis dans la dotation de série. La fiche technique peut contenir des types ou des services qui ne sont pas proposés dans tous les pays.

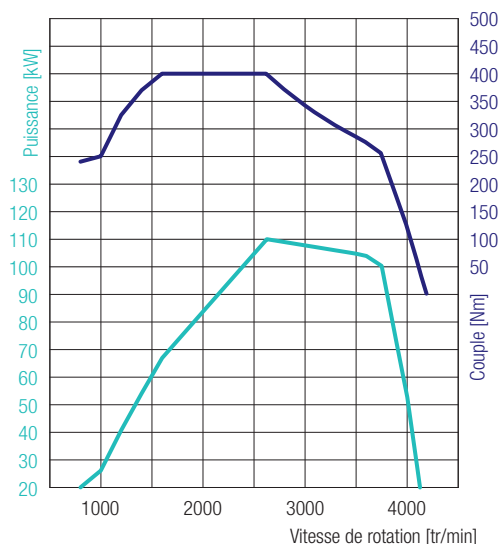

4P10 – 110 kW (150 ch)
 400 Nm@1600 tr/min
 110 kW@2626 tr/min

CANTER 7C15 DUONIC® 2.0 DIRECTION À GAUCHE

MOTEUR (EURO VI)

Type	Moteur diesel quatre temps refroidi par eau à suralimentation par turbocompresseur et injection directe avec refroidisseur d'air de suralimentation			
Nombre de cylindres	4 en ligne			
Cylindrée	2998 cm ³			
Puissance max.	110 kW (150 ch) / 2626 tr/min			
Couple max.	400 Nm / 1600 tr/min			
Filtre à particules diesel	Durée de vie d'env. 300 000 km			
Alternateur	Courant alternatif 12 V, 140 A			
Post-traitement des gaz d'échappement	SCR + FAP			
Prise de force (option)	Type	31 kW avec bride	62 kW avec bride	31 kW pour les pompes raccordées directement
	Couple à puissance max.	196 Nm	392 Nm	196 Nm
	Démultiplication	1:0,655	1:0,727	1:0,651
	Régime à puissance max.	1500 tr/min		

CHAÎNE CINÉMATIQUE

Boîte de vitesses	Modèle	DUONIC® 2.0 : Boîte de vitesses automatique à double embrayage, 6 rapports de marche avant, 1 marche arrière
	Rapport de démultiplication	5,397 / 3,788 / 2,310 / 1,474 / 1,000 / 0,701 / marche arrière 5,397
Rapport de pont arrière	Démultiplication	4,875

CHÂSSIS

Essieu avant / arrière	Modèle	F350T / R035T
	Charge maximale avant/arrière	3100 kg / 5680 kg
Pneus		205/75R17.5C 124/122 M
		Monte jumelée à l'arrière, pneus à résistance au roulement optimisée
Jantes		17,5 x 6,00 - 127 - 9t - 6 vis de roue
Direction		Direction à gauche
		Direction à circulation de billes avec assistance de direction, colonne de direction télescopique inclinable avec antivol de direction
Freins	Frein de service	Hydraulique avec assistance à dépression, double circuit avec soupape de freinage asservie à la charge aux roues arrière
	Avant/arrière	Freins à disque (252 x 40)
	Frein de stationnement	Frein mécanique à segments intérieurs monté sur l'arbre de transmission à l'arrière de la boîte de vitesses
	Frein auxiliaire	Ralentisseur sur échappement (50 kW)
Suspension	Avant/arrière	Ressort à demi-lames avec amortisseur et barre stabilisatrice
Cadre	Type	Cadre en échelle avec renforts et traverses
Capacité du réservoir de carburant		100 l
Système électrique	Batteries	12 V (100 AH - 760 A(EN))

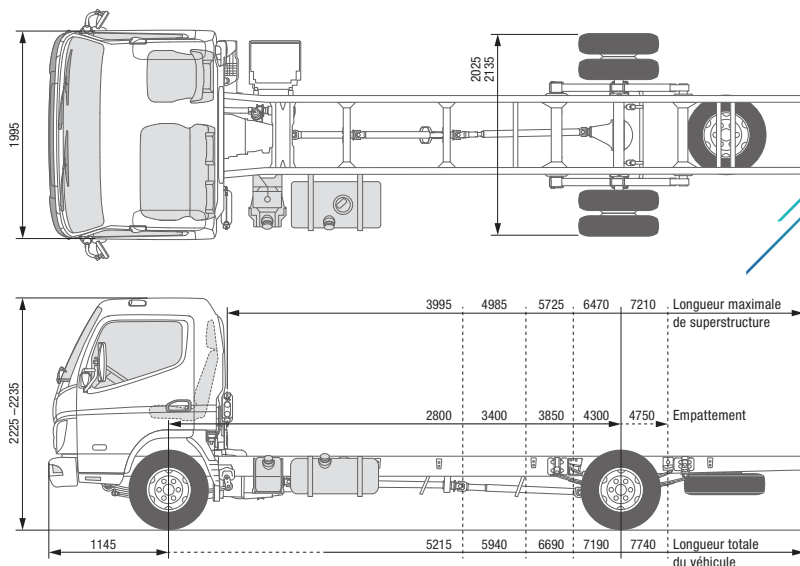

CANTER 7C15 DUONIC® 2.0 DIRECTION À DROITE

MODÈLE / TYPE DE VÉHICULE

Type de cabine / Équipage

 7C15
Confort, cabine simple / 3

Modèle	46923322	46923522	46923722	46923822	46923925
Code modèle FUSO	FEB71CR3SEUB	FEB71ER3SEUB	FEB71GR3SEUB	FEC71HR3SEUB	FEC71KR3SEUB

DIMENSIONS [MM]

Empattement	2800	3400	3850	4300	4750
Longueur totale	5140	5940	6690	7190	7740
Longueur de la cabine	1625				
Largeur totale	2025			2135	
Largeur de la cabine	1995				
Hauteur totale	2225			2235	
Voie	Avant / arrière		1665 / 1560		1665 / 1670
Hauteur du cadre (arrière)	845			840	845
Garde au sol	185				
Cabine jusqu'à l'essieu arrière	2275	2875	3325	3775	4225
Cabine jusqu'à l'extrémité du cadre	3545	4270	5020	5520	6070
Longueur max. de superstructure**	3995	4985	5725	6470	7210
Largeur du cadre	750			850	
Porte-à-faux avant	1145				
Porte-à-faux arrière	1195	1395	1695	1745	1845
Essieu avant jusqu'au début de la superstructure	625				
Distance recommandée de la cabine à la superstructure	100				

POIDS [KG]

Poids à vide*		2575	2610	2630	2670	2690
	Avant* / arrière*	1690 / 885	1705 / 905	1715 / 915	1725 / 945	1740 / 950
P.T.A.C. / P.T.R.A.		7490 / 10990				
Charges sur essieu*	Avant / arrière	3100 / 5800	3100 / 5800	3100 / 5740	3100 / 5680	3100 / 5640
Charge remorquée	Freinée / Non freinée	3500 / 750				
Capacité de charge du châssis*		4925	4890	4870	4830	4810

PUISSANCE CALCULÉE

Vitesse maximale	km/h	130				
Diamètre de braquage minimal [m]	Entre trottoirs	10,4	12,2	13,8	15,2	16,6
	Entre murs	11,8	13,8	15,2	16,6	18,0

* Le poids se réfère au véhicule de base (série européenne, y compris liquide de refroidissement, huile, réservoir de carburant rempli à 90 %, kit anticreusement, outils et conducteur de 75 kg) sans options. Avec chaque option, le poids change en conséquence. ** Valeur maximale calculée, qui doit être contrôlée en fonction de la superstructure et de l'application.

Sous réserve de modifications. Toutes les indications sont des valeurs approximatives. Les illustrations peuvent présenter des accessoires ou des options non fournis dans la dotation de série. La fiche technique peut contenir des types ou des services qui ne sont pas proposés dans tous les pays.

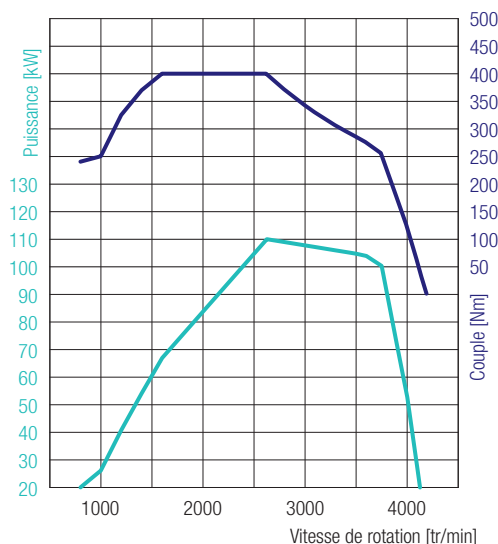

4P10 – 110 kW (150 ch)
 400 Nm@1600 tr/min
 110 kW@2626 tr/min

CANTER 7C15 DUONIC® 2.0 DIRECTION À DROITE

MOTEUR (EURO VI)

Type	Moteur diesel quatre temps refroidi par eau à suralimentation par turbocompresseur et injection directe avec refroidisseur d'air de suralimentation			
Nombre de cylindres	4 en ligne			
Cylindrée	2998 cm ³			
Puissance max.	110 kW (150 ch) / 2626 tr/min			
Couple max.	400 Nm / 1600 tr/min			
Filtre à particules diesel	Durée de vie d'env. 300 000 km			
Alternateur	Courant alternatif 12 V, 140 A			
Post-traitement des gaz d'échappement	SCR + FAP			
Prise de force (option)	Type	31 kW avec bride	62 kW avec bride	31 kW pour les pompes raccordées directement
	Couple à puissance max.	196 Nm	392 Nm	196 Nm
	Démultiplication	1:0,655	1:0,727	1:0,651
	Régime à puissance max.	1500 tr/min		

CHAÎNE CINÉMATIQUE

Boîte de vitesses	Modèle	DUONIC® 2.0 : Boîte de vitesses automatique à double embrayage, 6 rapports de marche avant, 1 marche arrière
	Rapport de démultiplication	5,397 / 3,788 / 2,310 / 1,474 / 1,000 / 0,701 / marche arrière 5,397
Rapport de pont arrière	Démultiplication	4,875

CHÂSSIS

Essieu avant / arrière	Modèle	F350T / R035T
	Charge maximale avant/arrière	3,1/5,8 t (2,80 m) ; 3,1/5,8 t (3,4 m) ; 3,1/5,74 t (3,85 m) ; 3,1/5,68 t (4,3 m) ; 3,1/5,64 t (4,75 m)
Pneus		205/75R17.5C 124/122 M
		Monte jumelée à l'arrière, pneus à résistance au roulement optimisée
Jantes		17,5 x 6,00 - 127 - 9t - 6 vis de roue
Direction		Direction à droite
		Direction à circulation de billes avec assistance de direction, colonne de direction télescopique inclinable avec antivol de direction
Freins	Frein de service	Hydraulique avec assistance à dépression, double circuit avec soupape de freinage asservie à la charge aux roues arrière
	Avant/arrière	Freins à disque (252 x 40)
	Frein de stationnement	Frein mécanique à segments intérieurs monté sur l'arbre de transmission à l'arrière de la boîte de vitesses
	Frein auxiliaire	Ralentisseur sur échappement (50 kW)
Suspension	Avant/arrière	Ressort à demi-lames avec amortisseur et barre stabilisatrice
Cadre	Type	Cadre en échelle avec renforts et traverses
Capacité du réservoir de carburant		100 l
Système électrique	Batteries	12 V (100 AH - 760 A(EN))

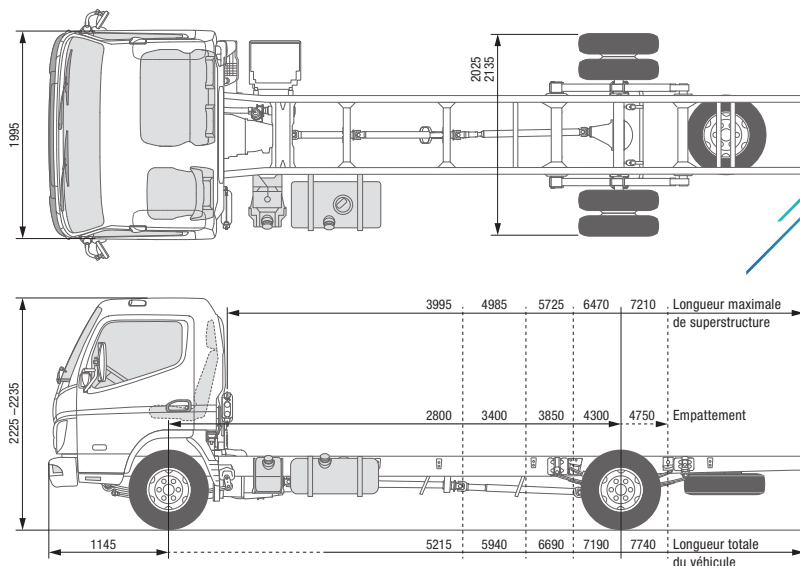

CANTER 7C18

DIRECTION À GAUCHE

MODÈLE / TYPE DE VÉHICULE

Type de cabine / Équipage

 7C18
 Confort, cabine simple / 3

Modèle	46925312	46925512	46925712	46925812	46925915
Code modèle FUSO	FEB71CL4SEUC	FEB71EL4SEUC	FEB71GL4SEUC	FEC71HL4SEUC	FEC71KL4SEUC

DIMENSIONS [MM]

Empattement	2800	3400	3850	4300	4750
Longueur totale	5140	5940	6690	7190	7740
Longueur de la cabine	1625				
Largeur totale	2025			2135	
Largeur de la cabine	1995				
Hauteur totale	2225			2235	
Voie	Avant / arrière		1665 / 1560		1665 / 1670
Hauteur du cadre (arrière)	845			840	845
Garde au sol	185				
Cabine jusqu'à l'essieu arrière	2275	2875	3325	3775	4225
Cabine jusqu'à l'extrémité du cadre	3545	4270	5020	5520	6070
Longueur max. de superstructure**	3995	4985	5725	6470	7210
Largeur du cadre	750			850	
Porte-à-faux avant	1145				
Porte-à-faux arrière	1195	1395	1695	1745	1845
Essieu avant jusqu'au début de la superstructure	625				
Distance recommandée de la cabine à la superstructure	100				

POIDS [KG]

Poids à vide*		2560	2595	2615	2655	2675
	Avant* / arrière*	1680 / 880	1695 / 900	1700 / 915	1710 / 945	1740 / 935
P.T.A.C./ P.T.R.A.	7490 / 10990					
Charges sur essieu*	Avant / arrière	3100 / 5800	3100 / 5800	3100 / 5740	3100 / 5680	3100 / 5640
Charge remorquée	Freinée / Non freinée	3500 / 750				
Capacité de charge du châssis*		4940	4905	4885	4845	4825

PUISSANCE CALCULÉE

Vitesse maximale	km/h	130				
Diamètre de braquage minimal [m]	Entre trottoirs	12,2	12,2	13,8	15,2	16,6
	Entre murs	13,8	13,8	15,2	16,6	18,0

* Le poids se réfère au véhicule de base (série européenne, y compris liquide de refroidissement, huile, réservoir de carburant rempli à 90 %, kit anticraquage, outils et conducteur de 75 kg) sans options. Avec chaque option, le poids change en conséquence. ** Valeur maximale calculée, qui doit être contrôlée en fonction de la superstructure et de l'application.

Sous réserve de modifications. Toutes les indications sont des valeurs approximatives. Les illustrations peuvent présenter des accessoires ou des options non fournis dans la dotation de série. La fiche technique peut contenir des types ou des services qui ne sont pas proposés dans tous les pays.

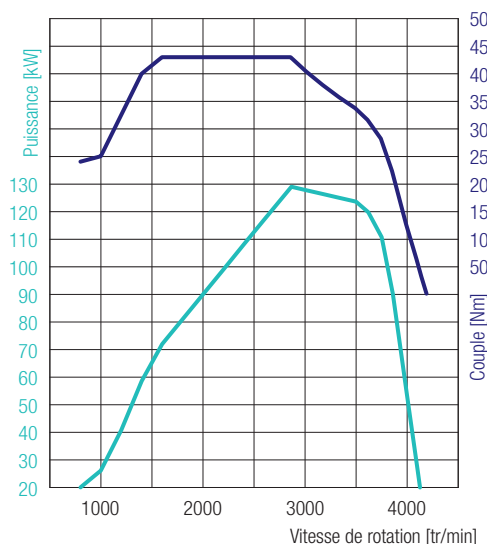

4P10 – 129 kW (175 ch)
 430 Nm@1600 tr/min
 129 kW@2865 tr/min

CANTER 7C18

DIRECTION À GAUCHE

MOTEUR (EURO VI)

Type	Moteur diesel quatre temps refroidi par eau à suralimentation par turbocompresseur et injection directe avec refroidisseur d'air de suralimentation			
Nombre de cylindres	4 en ligne			
Cylindrée	2998 cm ³			
Puissance max.	129 kW (175 ch) / 2865 tr/min			
Couple max.	430 Nm / 1600 tr/min			
Filtre à particules diesel	Durée de vie d'env. 300 000 km			
Alternateur	Courant alternatif 12 V, 140 A			
Post-traitement des gaz d'échappement	SCR + FAP			
Prise de force (option)	Type	31 kW avec bride	62 kW avec bride	31 kW pour les pompes raccordées directement
	Couple à puissance max.	196 Nm	392 Nm	196 Nm
	Démultiplication	1:0,644	1:0,723	1:0,638
	Régime à puissance max.	1500 tr/min		

CHAÎNE CINÉMATIQUE

Boîte de vitesses	Modèle	Boîte de vitesses mécanique, 5 rapports de marche avant, 1 marche arrière
	Rapport de démultiplication	5,494 / 3,193 / 1,689 / 1,000 / 0,723 / marche arrière 5,494
Rapport de pont arrière	Démultiplication	4,875

CHÂSSIS

Essieu avant / arrière	Modèle	F350T / R035T
	Charge maximale avant/arrière	3,1/5,8 t (2,80 m) ; 3,1/5,8 t (3,4 m) ; 3,1/5,74 t (3,85 m) ; 3,1/5,68 t (4,3 m) ; 3,1/5,64 t (4,75 m)
Pneus		205/75R17.5C 124/122 M
		Monte jumelée à l'arrière, pneus à résistance au roulement optimisée
Jantes		17,5 x 6,00 - 127 - 9t - 6 vis de roue
Direction		Direction à gauche
		Direction à circulation de billes avec assistance de direction, colonne de direction télescopique inclinable avec antivol de direction
Freins	Frein de service	Hydraulique avec assistance à dépression, double circuit avec soupape de freinage asservie à la charge aux roues arrière
	Avant/arrière	Freins à disque (252 x 40)
	Frein de stationnement	Frein mécanique à segments intérieurs monté sur l'arbre de transmission à l'arrière de la boîte de vitesses
	Frein auxiliaire	Ralentisseur sur échappement (50 kW)
Suspension	Avant/arrière	Ressort à demi-lames avec amortisseur et barre stabilisatrice
Cadre	Type	Cadre en échelle avec renforts et traverses
Capacité du réservoir de carburant		100 l
Système électrique	Batteries	12 V (100 AH - 760 A(EN))

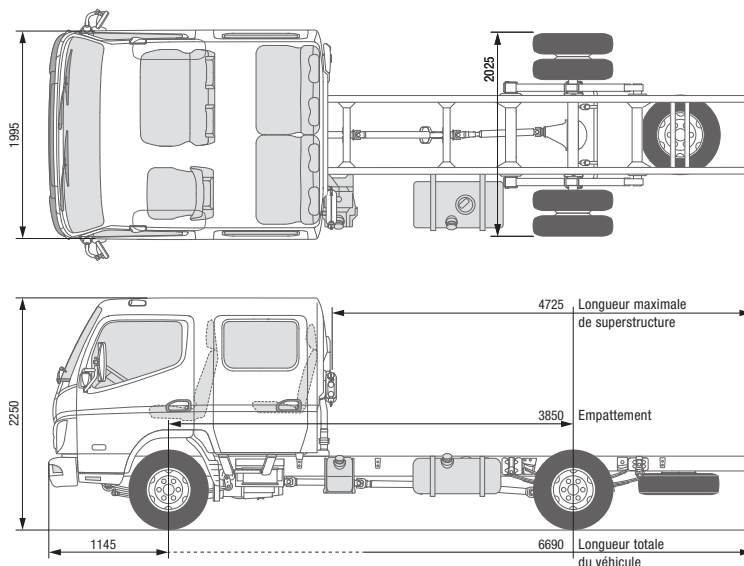

CANTER 7C18D

DIRECTION À GAUCHE

MODÈLE / TYPE DE VÉHICULE

Type de cabine / Équipage

Confort, cabine double / 7

Modèle

46925714

Code modèle FUSO

FEB71GL4WEUC

DIMENSIONS [MM]

Empattement		3850
Longueur totale		6690
Longueur de la cabine		2625
Largeur totale		2025
Largeur de la cabine		1995
Hauteur totale		2250
Voie	Avant / arrière	1665 / 1560
Hauteur du cadre (arrière)		845
Garde au sol		185
Cabine jusqu'à l'essieu arrière		2325
Cabine jusqu'à l'extrémité du cadre		4020
Longueur max. de superstructure**		4725
Largeur du cadre		750
Porte-à-faux avant		1145
Porte-à-faux arrière		1695
Essieu avant jusqu'au début de la superstructure		1625
Distance recommandée de la cabine à la superstructure		100

POIDS [KG]

Poids à vide*		2830
	Avant* / arrière*	1840 / 990
P.T.A.C./ P.T.R.A.		7490 / 10990
Charges sur essieu*	Avant / arrière	3100 / 5740
Charge remorquée	Freinée / Non freinée	3500 / 750
Capacité de charge du châssis*		4670

PUISSANCE CALCULÉE

Vitesse maximale	km/h	130
Diamètre de braquage minimal [m]	Entre trottoirs	13,8
	Entre murs	15,2

* Le poids se réfère au véhicule de base (série européenne, y compris liquide de refroidissement, huile, réservoir de carburant rempli à 90 %, kit anticreusement, outils et conducteur de 75 kg) sans options. Avec chaque option, le poids change en conséquence. ** Valeur maximale calculée, qui doit être contrôlée en fonction de la superstructure et de l'application.

Sous réserve de modifications. Toutes les indications sont des valeurs approximatives. Les illustrations peuvent présenter des accessoires ou des options non fournis dans la dotation de série. La fiche technique peut contenir des types ou des services qui ne sont pas proposés dans tous les pays.

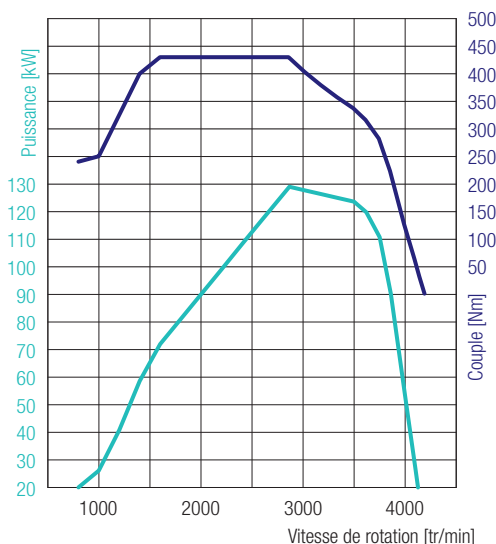

4P10 – 129 kW (175 ch)
 430 Nm@1600 tr/min
 129 kW@2865 tr/min

CANTER 7C18D

DIRECTION À GAUCHE

MOTEUR (EURO VI)

Type	Moteur diesel quatre temps refroidi par eau à suralimentation par turbocompresseur et injection directe avec refroidisseur d'air de suralimentation			
Nombre de cylindres	4 en ligne			
Cylindrée	2998 cm ³			
Puissance max.	129 kW (175 ch) / 2865 tr/min			
Couple max.	430 Nm / 1600 tr/min			
Filtre à particules diesel	Durée de vie d'env. 300 000 km			
Alternateur	Courant alternatif 12 V, 140 A			
Post-traitement des gaz d'échappement	SCR + FAP			
Prise de force (option)	Type	31 kW avec bride	62 kW avec bride	31 kW pour les pompes raccordées directement
	Couple à puissance max.	196 Nm	392 Nm	196 Nm
	Démultiplication	1:0,644	1:0,723	1:0,638
	Régime à puissance max.	1500 tr/min		

CHAÎNE CINÉMATIQUE

Boîte de vitesses	Modèle	Boîte de vitesses mécanique, 5 rapports de marche avant, 1 marche arrière
	Rapport de démultiplication	5,494 / 3,193 / 1,689 / 1,000 / 0,723 / marche arrière 5,494
Rapport de pont arrière	Démultiplication	4,875

CHÂSSIS

Essieu avant / arrière	Modèle	F350T / R035T
	Charge maximale avant/arrière	3100 kg / 5740 kg
Pneus		205/75R17.5C 124/122 M
		Pneus à résistance au roulement optimisée
Jantes		17,5 x 6,00 - 127 - 9t - 6 vis de roue
Direction		Direction à gauche
		Direction à circulation de billes avec assistance de direction, colonne de direction télescopique inclinable avec antivol de direction
Freins	Frein de service	Hydraulique avec assistance à dépression, double circuit avec soupape de freinage asservie à la charge aux roues arrière
	Avant/arrière	Freins à disque (252 x 40)
	Frein de stationnement	Frein mécanique à segments intérieurs monté sur l'arbre de transmission à l'arrière de la boîte de vitesses
	Frein auxiliaire	Ralentisseur sur échappement (50 kW)
Suspension	Avant/arrière	Ressort à demi-lames avec amortisseur et barre stabilisatrice
Cadre	Type	Cadre en échelle avec renforts et traverses
Capacité du réservoir de carburant		100 l
Système électrique	Batteries	12 V (100 AH - 760 A(EN))

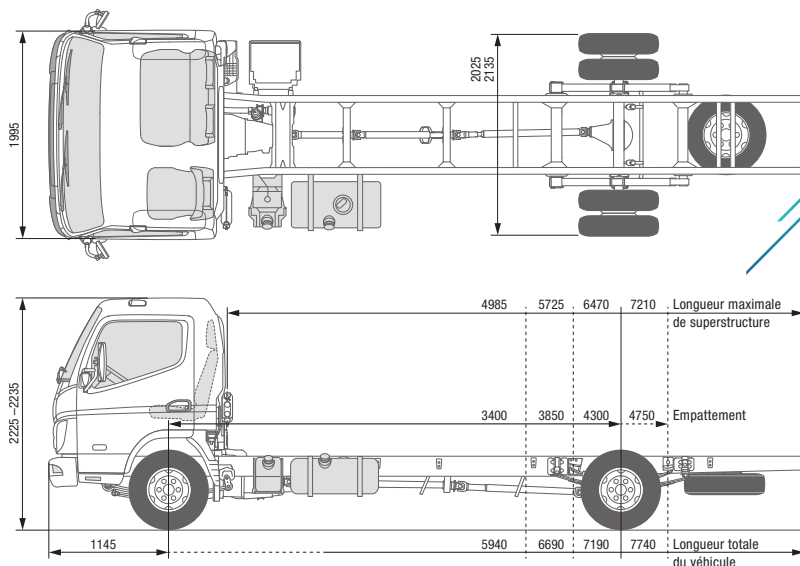

CANTER 7C18 DUONIC® 2.0 DIRECTION À GAUCHE

MODÈLE / TYPE DE VÉHICULE

Type de cabine / Équipage

 7C18
Confort, cabine simple / 3

Modèle	46926512	46926712	46926812	46926915
Code modèle FUSO	FEB71EL3SEUC	FEB71GL3SEUC	FEC71HL3SEUC	FEC71KL3SEUC

DIMENSIONS [MM]

Empattement	3400	3850	4300	4750
Longueur totale	5940	6690	7190	7740
Longueur de la cabine	1625			
Largeur totale	2025		2135	
Largeur de la cabine	1995			
Hauteur totale	2225		2235	
Voie	Avant / arrière		1665 / 1560	
			1665 / 1670	
Hauteur du cadre (arrière)	845		840	845
Garde au sol	185			
Cabine jusqu'à l'essieu arrière	2875	3325	3775	4225
Cabine jusqu'à l'extrémité du cadre	4270	5020	5520	6070
Longueur max. de superstructure**	4985	5725	6470	7210
Largeur du cadre	750		850	
Porte-à-faux avant	1145			
Porte-à-faux arrière	1395	1695	1745	1845
Essieu avant jusqu'au début de la superstructure	625			
Distance recommandée de la cabine à la superstructure	100			

POIDS [KG]

Poids à vide*		2610	2630	2670	2690
	Avant* / arrière*	1705 / 905	1715 / 915	1725 / 945	1740 / 950
P.T.A.C. / P.T.R.A.		7490 / 10990			
Charges sur essieu*	Avant / arrière	3100 / 5800	3100 / 5740	3100 / 5680	3100 / 5640
Charge remorquée	Freinée / Non freinée	3500 / 750			
Capacité de charge du châssis*		4890	4870	4830	4810

PUISSANCE CALCULÉE

Vitesse maximale	km/h	130			
Diamètre de braquage minimal [m]	Entre trottoirs	12,2	13,8	15,2	16,6
	Entre murs	13,8	15,2	16,6	18,0

* Le poids se réfère au véhicule de base (série européenne, y compris liquide de refroidissement, huile, réservoir de carburant rempli à 90 %, kit anticraquage, outils et conducteur de 75 kg) sans options. Avec chaque option, le poids change en conséquence. ** Valeur maximale calculée, qui doit être contrôlée en fonction de la superstructure et de l'application.

Sous réserve de modifications. Toutes les indications sont des valeurs approximatives. Les illustrations peuvent présenter des accessoires ou des options non fournis dans la dotation de série. La fiche technique peut contenir des types ou des services qui ne sont pas proposés dans tous les pays.

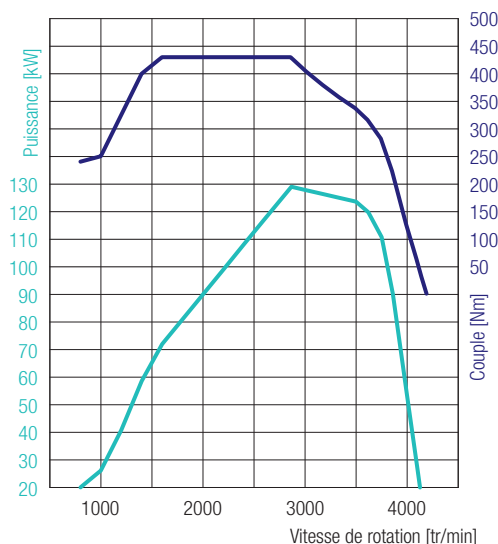

4P10 – 129 kW (175 ch)
 430 Nm@1600 tr/min
 129 kW@2865 tr/min

CANTER 7C18 DUONIC® 2.0 DIRECTION À GAUCHE

MOTEUR (EURO VI)

Type	Moteur diesel quatre temps refroidi par eau à suralimentation par turbocompresseur et injection directe avec refroidisseur d'air de suralimentation		
Nombre de cylindres	4 en ligne		
Cylindrée	2998 cm ³		
Puissance max.	129 kW (175 ch) / 2865 tr/min		
Couple max.	430 Nm / 1600 tr/min		
Filtre à particules diesel	Durée de vie d'env. 300 000 km		
Alternateur	Courant alternatif 12 V, 140 A		
Post-traitement des gaz d'échappement	SCR + FAP		

Prise de force (option)	Type	31 kW avec bride	62 kW avec bride	31 kW pour les pompes raccordées directement
	Couple à puissance max.	196 Nm	392 Nm	196 Nm
Démultiplication	1:0,655	1:0,727	1:0,651	
Régime à puissance max.	1500 tr/min			

CHAÎNE CINÉMATIQUE

Boîte de vitesses	Modèle	DUONIC® 2.0 : Boîte de vitesses automatique à double embrayage, 6 rapports de marche avant, 1 marche arrière
	Rapport de démultiplication	5,397 / 3,788 / 2,310 / 1,474 / 1,000 / 0,701 / marche arrière 5,397
Rapport de pont arrière	Démultiplication	4,875

CHÂSSIS

Essieu avant / arrière	Modèle	F350T / R035T
	Charge maximale avant/arrière	3100/5800 kg (3400 mm) ; 3100/5740 kg (3850 mm) ; 3100/5680 kg (4300 mm) ; 3100/5640 kg (4750 mm)
Pneus		205/75R17.5C 124/122 M
		Pneus à résistance au roulement optimisée
Jantes		17,5 x 6,00 - 127 - 9t - 6 vis de roue
Direction		Direction à gauche
		Direction à circulation de billes avec assistance de direction, colonne de direction télescopique inclinable avec antivol de direction
Freins	Frein de service	Hydraulique avec assistance à dépression, double circuit avec soupape de freinage asservie à la charge aux roues arrière
	Avant/arrière	Freins à disque (252 x 40)
	Frein de stationnement	Frein mécanique à segments intérieurs monté sur l'arbre de transmission à l'arrière de la boîte de vitesses
	Frein auxiliaire	Ralentisseur sur échappement (50 kW)
Suspension	Avant/arrière	Ressort à demi-lames avec amortisseur et barre stabilisatrice
Cadre	Type	Cadre en échelle avec renforts et traverses
Capacité du réservoir de carburant		100 l
Système électrique	Batteries	12 V (100 AH - 760 A(EN))

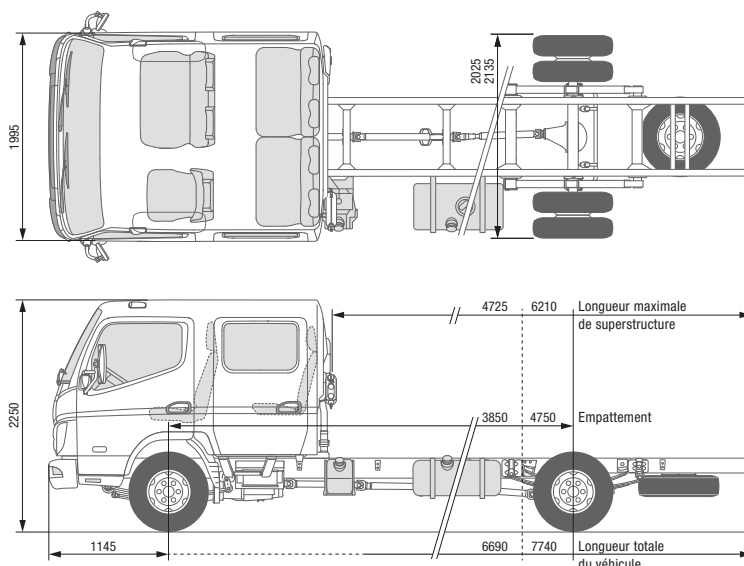

CANTER 7C18D DUONIC® 2.0 DIRECTION À GAUCHE

MODÈLE / TYPE DE VÉHICULE

		7C18D	
Type de cabine / Équipage		Confort, cabine double / 7	
Modèle		46926714	46926914
Code modèle FUSO		FEB71GL3WEUC	FEC71KL3WEUC

DIMENSIONS [MM]

Empattement		3850	4750
Longueur totale		6690	7740
Longueur de la cabine		2625	
Largeur totale		2025	2135
Largeur de la cabine		1995	
Hauteur totale		2250	
Voie	Avant / arrière	1665 / 1560	1665 / 1670
Hauteur du cadre (arrière)		845	
Garde au sol		185	
Cabine jusqu'à l'essieu arrière		2325	3225
Cabine jusqu'à l'extrémité du cadre		4020	5070
Longueur max. de superstructure**		4725	6210
Largeur du cadre		750	850
Porte-à-faux avant		1145	
Porte-à-faux arrière		1695	1845
Essieu avant jusqu'au début de la superstructure		1625	
Distance recommandée de la cabine à la superstructure		100	

POIDS [KG]

Poids à vide*		2850	2910
	Avant* / arrière*	1860 / 990	1905 / 1005
P.T.A.C. / P.T.R.A.		7490 / 10990	
Charges sur essieu*	Avant / arrière	3100 / 5740	3100 / 5640
Charge remorquée	Freinée / Non freinée	3500 / 750	
Capacité de charge du châssis*		4650	4590

PUISSANCE CALCULÉE

Vitesse maximale	km/h	130	
Diamètre de braquage minimal [m]	Entre trottoirs	13,8	16,6
	Entre murs	15,2	18,0

* Le poids se réfère au véhicule de base (série européenne, y compris liquide de refroidissement, huile, réservoir de carburant rempli à 90 %, kit anticreusement, outils et conducteur de 75 kg) sans options. Avec chaque option, le poids change en conséquence. ** Valeur maximale calculée, qui doit être contrôlée en fonction de la superstructure et de l'application.

Sous réserve de modifications. Toutes les indications sont des valeurs approximatives. Les illustrations peuvent présenter des accessoires ou des options non fournis dans la dotation de série. La fiche technique peut contenir des types ou des services qui ne sont pas proposés dans tous les pays.

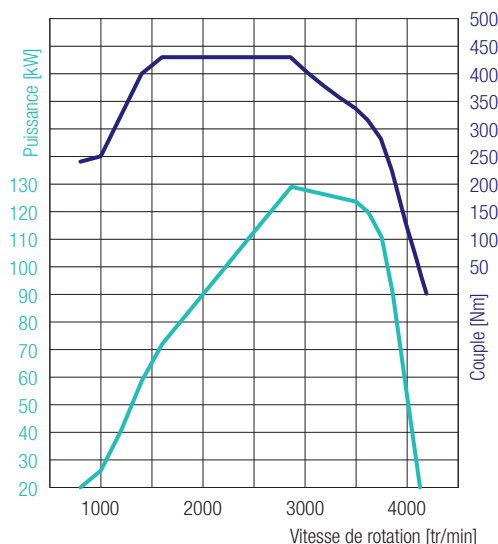

4P10 – 129 kW (175 ch)
 430 Nm@1600 tr/min
 129 kW@2865 tr/min

CANTER 7C18D DUONIC® 2.0 DIRECTION À GAUCHE

MOTEUR (EURO VI)

Type	Moteur diesel quatre temps refroidi par eau à suralimentation par turbocompresseur et injection directe avec refroidisseur d'air de suralimentation			
Nombre de cylindres	4 en ligne			
Cylindrée	2998 cm ³			
Puissance max.	129 kW (175 ch) / 2865 tr/min			
Couple max.	430 Nm / 1600 tr/min			
Filtre à particules diesel	Durée de vie d'env. 300 000 km			
Alternateur	Courant alternatif 12 V, 140 A			
Post-traitement des gaz d'échappement	SCR + FAP			
Prise de force (option)	Type	31 kW avec bride	62 kW avec bride	31 kW pour les pompes raccordées directement
	Couple à puissance max.	196 Nm	392 Nm	196 Nm
	Démultiplication	1:0,655	1:0,727	1:0,651
	Régime à puissance max.	1500 tr/min		

CHAÎNE CINÉMATIQUE

Boîte de vitesses	Modèle	DUONIC® 2.0 : Boîte de vitesses automatique à double embrayage, 6 rapports de marche avant, 1 marche arrière
	Rapport de démultiplication	5,397 / 3,788 / 2,310 / 1,474 / 1,000 / 0,70 / marche arrière 5,397
Rapport de pont arrière	Démultiplication	4,875

CHÂSSIS

Essieu avant / arrière	Modèle	F350T / R035T
	Charge maximale avant/arrière	3100 kg / 5740 kg (3850 mm) 3100 kg / 5640 kg (4750 mm)
Pneus		205/75R17.5C 124/122 M
		Monte jumelée à l'arrière, pneus à résistance au roulement optimisée
Jantes		17,5 x 6,00 - 127 - 9t - 6 vis de roue
Direction		Direction à gauche
		Direction à circulation de billes avec assistance de direction, colonne de direction télescopique inclinable avec antivol de direction
Freins	Frein de service	Hydraulique avec assistance à dépression, double circuit avec soupape de freinage asservie à la charge aux roues arrière
	Avant/arrière	Freins à disque (252s40)
	Frein de stationnement	Frein mécanique à segments intérieurs monté sur l'arbre de transmission à l'arrière de la boîte de vitesses
	Frein auxiliaire	Ralentisseur sur échappement (50 kW)
Suspension	Avant/arrière	Ressort à demi-lames avec amortisseur et barre stabilisatrice
Cadre	Type	Cadre en échelle avec renforts et traverses
Capacité du réservoir de carburant		100 l
Système électrique	Batteries	12 V (100 AH - 760 A(EN))

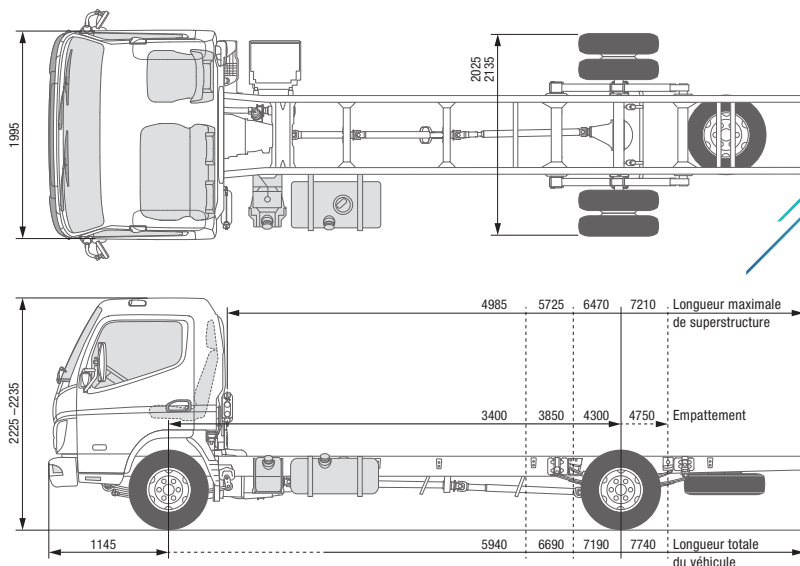

CANTER 7C18 DUONIC® 2.0 DIRECTION À DROITE

MODÈLE / TYPE DE VÉHICULE

Type de cabine / Équipage

 7C18
Confort, cabine simple / 3

Modèle	46926522	46926722	46926822	46926925
Code modèle FUSO	FEB71ER3SEUC	FEB71GR3SEUC	FEC71HR3SEUC	FEC71KR3SEUC

DIMENSIONS [MM]

Empattement	3400	3850	4300	4750
Longueur totale	5940	6690	7190	7740
Longueur de la cabine	1625			
Largeur totale	2025		2135	
Largeur de la cabine	1995			
Hauteur totale	2225		2235	
Voie	Avant / arrière		1665 / 1670	
Hauteur du cadre (arrière)	845		840	845
Garde au sol	185			
Cabine jusqu'à l'essieu arrière	2875	3325	3775	4225
Cabine jusqu'à l'extrémité du cadre	4270	5020	5520	6070
Longueur max. de superstructure**	4985	5725	6470	7210
Largeur du cadre	750		850	
Porte-à-faux avant	1145			
Porte-à-faux arrière	1395	1695	1745	1845
Essieu avant jusqu'au début de la superstructure	625			
Distance recommandée de la cabine à la superstructure	100			

POIDS [KG]

Poids à vide*		2610	2630	2670	2690
	Avant* / arrière*	1705 / 905	1715 / 915	1725 / 945	1740 / 950
P.T.A.C. / P.T.R.A.		7490 / 10990			
Charges sur essieu*	Avant / arrière	3100 / 5800	3100 / 5740	3100 / 5680	3100 / 5640
Charge remorquée	Freinée / Non freinée	3500 / 750			
Capacité de charge du châssis*		4890	4870	4830	4810

PUISSANCE CALCULÉE

Vitesse maximale	km/h	130			
Diamètre de braquage minimal [m]	Entre trottoirs	12,2	13,8	15,2	16,6
	Entre murs	13,8	15,2	16,6	18,0

* Le poids se réfère au véhicule de base (série européenne, y compris liquide de refroidissement, huile, réservoir de carburant rempli à 90 %, kit anticraie, outils et conducteur de 75 kg) sans options. Avec chaque option, le poids change en conséquence. ** Valeur maximale calculée, qui doit être contrôlée en fonction de la superstructure et de l'application.

Sous réserve de modifications. Toutes les indications sont des valeurs approximatives. Les illustrations peuvent présenter des accessoires ou des options non fournis dans la dotation de série. La fiche technique peut contenir des types ou des services qui ne sont pas proposés dans tous les pays.

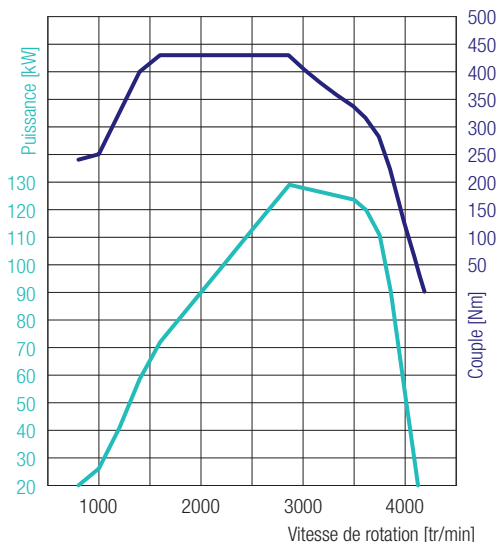

4P10 – 129 kW (175 ch)
 430 Nm@1600 tr/min
 129 kW@2865 tr/min

CANTER 7C18 DUONIC® 2.0 DIRECTION À DROITE

MOTEUR (EURO VI)

Type	Moteur diesel quatre temps refroidi par eau à suralimentation par turbocompresseur et injection directe avec refroidisseur d'air de suralimentation			
Nombre de cylindres	4 en ligne			
Cylindrée	2998 cm ³			
Puissance max.	129 kW (175 ch) / 2865 tr/min			
Couple max.	430 Nm / 1600 tr/min			
Filtre à particules diesel	Durée de vie d'env. 300 000 km			
Alternateur	Courant alternatif 12 V, 140 A			
Post-traitement des gaz d'échappement	SCR + FAP			
Prise de force (option)	Type	31 kW avec bride	62 kW avec bride	31 kW pour les pompes raccordées directement
	Couple à puissance max.	196 Nm	392 Nm	196 Nm
	Démultiplication	1:0,655	1:0,727	1:0,651
	Régime à puissance max.	1500 tr/min		

CHAÎNE CINÉMATIQUE

Boîte de vitesses	Modèle	DUONIC® 2.0 : Boîte de vitesses automatique à double embrayage, 6 rapports de marche avant, 1 marche arrière
	Rapport de démultiplication	5,397 / 3,788 / 2,310 / 1,474 / 1,000 / 0,701 / marche arrière 5,397
Rapport de pont arrière	Démultiplication	4,875

CHÂSSIS

Essieu avant / arrière	Modèle	F350T / R035T
	Charge maximale avant/arrière	3100/5800 kg (3400 mm) ; 3100/5740 kg (3850 mm) ; 3100/5680 kg (4300 mm) ; 3100/5640 kg (4750 mm)
Pneus		205/75R17.5C 124/122 M
		Monte jumelée à l'arrière, pneus à résistance au roulement optimisée
Jantes		17,5 x 6,00 - 127 - 9t - 6 vis de roue
Direction		Direction à droite
		Direction à circulation de billes avec assistance de direction, colonne de direction télescopique inclinable avec antivol de direction
Freins	Frein de service	Hydraulique avec assistance à dépression, double circuit avec soupape de freinage asservie à la charge aux roues arrière
	Avant/arrière	Freins à disque (252 x 40)
	Frein de stationnement	Frein mécanique à segments intérieurs monté sur l'arbre de transmission à l'arrière de la boîte de vitesses
	Frein auxiliaire	Ralentisseur sur échappement (50 kW)
Suspension	Avant/arrière	Ressort à demi-lames avec amortisseur et barre stabilisatrice
Cadre	Type	Cadre en échelle avec renforts et traverses
Capacité du réservoir de carburant		100 l
Système électrique	Batteries	12 V (100 AH - 760 A(EN))

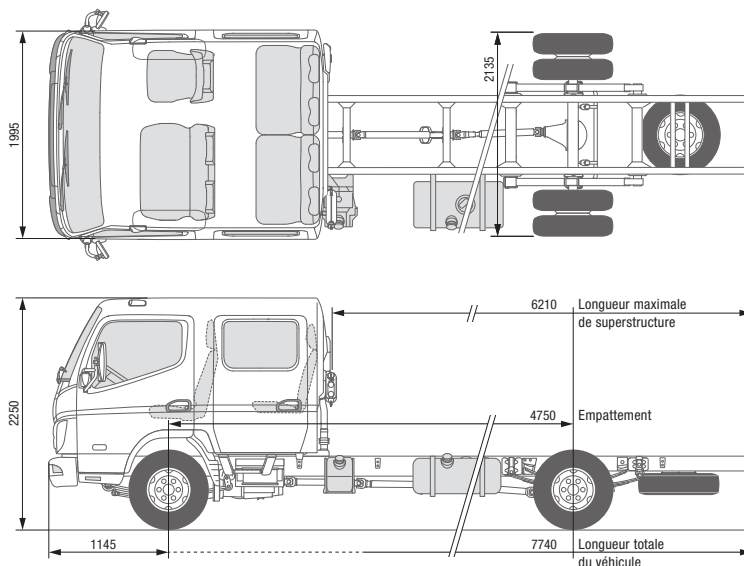

CANTER 7C18D DUONIC® 2.0 DIRECTION À DROITE

MODÈLE / TYPE DE VÉHICULE

Type de cabine / Équipage	Confort, cabine double / 7
Modèle	46926924
Code modèle FUSO	FEC71KR3WEUC

DIMENSIONS [MM]

Empattement		4750
Longueur totale		7740
Longueur de la cabine		2625
Largeur totale		2135
Largeur de la cabine		1995
Hauteur totale		2250
Voie	Avant / arrière	1665 / 1670
Hauteur du cadre (arrière)		845
Garde au sol		185
Cabine jusqu'à l'essieu arrière		3225
Cabine jusqu'à l'extrémité du cadre		5070
Longueur max. de superstructure**		6210
Largeur du cadre		850
Porte-à-faux avant		1145
Porte-à-faux arrière		1845
Essieu avant jusqu'au début de la superstructure		1625
Distance recommandée de la cabine à la superstructure		100

POIDS [KG]

Poids à vide*		2910
	Avant* / arrière*	1905 / 1005
P.T.A.C./ P.T.R.A.		7490 / 10990
Charges sur essieu*	Avant / arrière	3100 / 5640
Charge remorquée	Freinée / Non freinée	3500 / 750
Capacité de charge du châssis*		4590

PUISSANCE CALCULÉE

Vitesse maximale	km/h	130
Diamètre de braquage minimal [m]	Entre trottoirs	16,6
	Entre murs	18,0

* Le poids se réfère au véhicule de base (série européenne, y compris liquide de refroidissement, huile, réservoir de carburant rempli à 90 %, kit anticraie, outils et conducteur de 75 kg) sans options. Avec chaque option, le poids change en conséquence. ** Valeur maximale calculée, qui doit être contrôlée en fonction de la superstructure et de l'application.

Sous réserve de modifications. Toutes les indications sont des valeurs approximatives. Les illustrations peuvent présenter des accessoires ou des options non fournis dans la dotation de série. La fiche technique peut contenir des types ou des services qui ne sont pas proposés dans tous les pays.

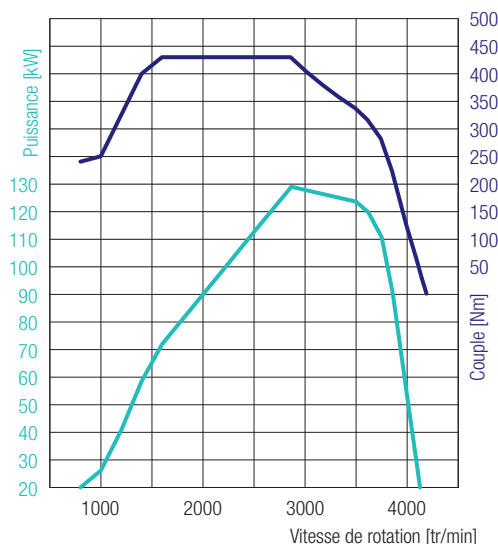

4P10 – 129 kW (175 ch)
 430 Nm@1600 tr/min
 129 kW@2865 tr/min

CANTER 7C18D DUONIC® 2.0

DIRECTION À DROITE

MOTEUR (EURO VI)

Type	Moteur diesel quatre temps refroidi par eau à suralimentation par turbocompresseur et injection directe avec refroidisseur d'air de suralimentation			
Nombre de cylindres	4 en ligne			
Cylindrée	2998 cm ³			
Puissance max.	129 kW (175 ch) / 2865 tr/min			
Couple max.	430 Nm / 1600 tr/min			
Filtre à particules diesel	Durée de vie d'env. 300 000 km			
Alternateur	Courant alternatif 12 V, 140 A			
Post-traitement des gaz d'échappement	SCR + FAP			
Prise de force (option)	Type	31 kW avec bride	62 kW avec bride	31 kW pour les pompes raccordées directement
	Couple à puissance max.	196 Nm	392 Nm	196 Nm
	Démultiplication	1:0,655	1:0,727	1:0,651
	Régime à puissance max.	1500 tr/min		

CHAÎNE CINÉMATIQUE

Boîte de vitesses	Modèle	DUONIC® 2.0 : Boîte de vitesses automatique à double embrayage, 6 rapports de marche avant, 1 marche arrière
	Rapport de démultiplication	5,397 / 3,788 / 2,310 / 1,474 / 1,000 / 0,701 / marche arrière 5,397
Rapport de pont arrière	Démultiplication	4,875

CHÂSSIS

Essieu avant / arrière	Modèle	F350T / R035T
	Charge maximale avant/arrière	3100 kg / 6000 kg
Pneus		205/75R17.5C 124/122 M
		Monte jumelée à l'arrière, pneus à résistance au roulement optimisée
Jantes		17,5 x 6,00 - 127 - 9t - 6 vis de roue
Direction		Direction à droite
		Direction à circulation de billes avec assistance de direction, colonne de direction télescopique inclinable avec antivol de direction
Freins	Frein de service	Hydraulique avec assistance à dépression, double circuit avec soupape de freinage asservie à la charge aux roues arrière
	Avant/arrière	Freins à disque (252 x 40)
	Frein de stationnement	Frein mécanique à segments intérieurs monté sur l'arbre de transmission à l'arrière de la boîte de vitesses
	Frein auxiliaire	Ralentisseur sur échappement (50 kW)
Suspension	Avant/arrière	Ressort à demi-lames avec amortisseur et barre stabilisatrice
Cadre	Type	Cadre en échelle avec renforts et traverses
Capacité du réservoir de carburant		100 l
Système électrique	Batteries	12 V (100 AH - 760 A(EN))